

# EXQUISIT

rankinis maišytuvas

MH3003 baltas



NAUDOJIMO INSTRUKCIJA

Gerbiami klientai,

Dėkojame, kad įsigijote mūsų įrenginį.

Jūs gerai pasirinkote. Jūsų „Exquisit“ įrenginys buvo sukurtas naudoti privačiuose namų ūkiuose ir yra kokybiškas produktas, kuriame aukščiausi techniniai standartai derinami su praktiniu naudojimo paprastumu – kaip ir kiti „Exquisit“ įrenginiai, kurie visiškai patenkina savininkus visoje Europoje.

Prieš naudodami prietaisą pirmą kartą, atidžiai perskaitykite šias naudojimo instrukcijas. Jame pateikiamos svarbios saugos instrukcijos ir informacija, susijusi su prietaiso veikimu ir priežiūra. Tinkamas valdymas prisideda prie efektyvaus naudojimo.

Netinkamas naudojimas gali sukelti pavojingų situacijų, ypač vaikams. Išsaugokite šias naudojimo instrukcijas vėlesniam naudojimui. Perduokite juos bet kuriam būsimam šio gaminio savininkui. Jei kyla abejonių dėl klausimų ar temų, kurios nėra išsamiai aprašytos šiame vadove, susisiekite su savo pardavėju, įgaliotu techniku arba apsilankykite mūsų svetainėje [www.ggv-service.de](http://www.ggv-service.de)

Gamintojas nuolat kuria visų tipų ir modelių kūrimą. Visų tipų ir modelių dizainas, charakteristikos ir įranga gali keistis be išankstinio įspėjimo.

## Susipažinkite su įrenginiu

pristatymo apimtis

1x naudojimo instrukcija

Pristatymo apimtis/ prietaiso dalys		
1) Turbo mygtukas 2) Greičio mygtukas 3) Išstūmimo mygtukas 4) tešlos kabliukas 5) suktukai		

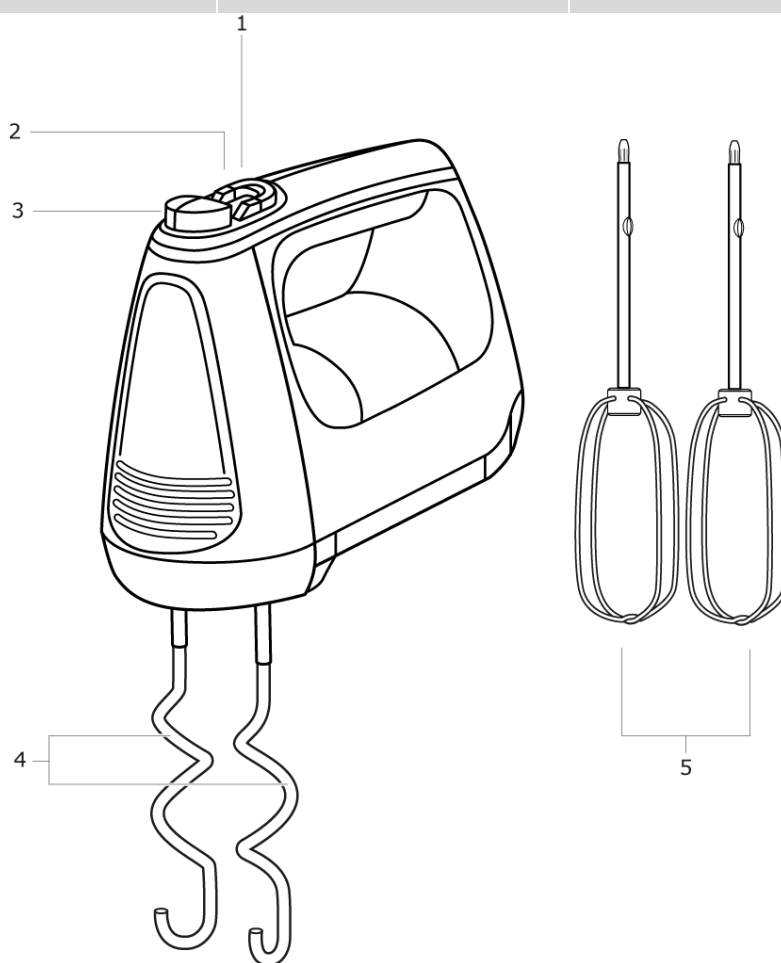

## Techninės specifikacijos ; techninė informacija ; Caracteristiques technika Especificaciones Técnicas Especificações técnicas

Modelis	MH3003 baltas
Elektros jungtis Volt / Hz Elektros jungtis Įtampa – dažnis Raccordement électrique (Įtampa – dažnis) Elektros išjungimas (Spanning – Frequence) Ligação electroléctrica Volt / Hz	220-240V~ 50-60Hz
Atlikimas; galia puissance; Turtas	400W
EAN	4016572024838

### CE ženklimas

Išleidimo metu gaminyje atitinka reikalavimus, nustatytus direktyvoje 2014/30/ES dėl valstybių narių įstatymų, susijusių su elektros įrenginių elektromagnetinio suderinamumu tam tikrose įtampos ribose, suvienodinimo (2014/35/ES). Šis gaminyje yra pažymėtas CE ženklu ir pateikiamas kartu su atitikties deklaracija, kad ją patikrintų rinkos priežiūros institucija.

### CE ženklas

Gaminys tiekimo rinkai metu atitinka reikalavimus, kurie buvo nurodyti direktyvoje dėl valstybių narių įstatymų standartizavimo dėl elektros įrenginių elektromagnetinio suderinamumo (2014/30/ES) tam tikrose įtampos ribose (2014/35/ES). Šis gaminyje pažymėtas CE ženklu ir pateikiamas kartu su atitikties deklaracija, kad ją patikrintų rinkos priežiūros institucija.

### Marquage CE

Šiuo metu de la mise sur le marché, le produit satisfait aux aux reikalavimus, nustatytus direktyvoje, susijusius su l'harmonisation des législations des États membres relatedant la compatibilité électromagnétique (2014/30/ES) du matériel électrique destiné à employes êtresdan de įtampos (2014/35/ES). Ce gaminti porte le marquage CE; il est livré avec atitikties deklaracija qui peut être consultée par l'autorité de surveillance du marché.

### CE ženklimas

Šiuo metu van de lancering op de markt voldoet het product aan de eisen, the de richtlijn de richtlijn de harmonisatie van de wetgeving van de lidstaten inzake de elektromagnetic compatibiliteit 2014/30/EU van elektroitrusting bepaalde spanningsgrenzen are (2014/2014) manoma. Produktas turi būti ženklinamas CE ženklu ir formuluotės su atitikties deklaracija individualiems tikslams, kurią pateikia prekyvietės institucija.

### Declaração CE

Na altura do lançamento no mercado, o produto cumpre os requisitos definidos pela diretiva relativa à harmonização da legislação dos Estados-Membros respeitante à compatibilidade a eletromagnética de elétricos de 2014/30 serãtos cerato limito detro detro (2014/35 /UE). Este produto está marcado com um marca CE e é distribuído com uma deklaruotas de conformidade sobre a avaliação da autoridade de vigilância de mercado.

### Mercado CE

En el momento de su lanzamiento al mercado, el producto cumple los requisitos establecidos en la direktyva 2014/30/UE, relative a la armonización de las legislaciones de los Estados miembros en Material de compatibilidad electromagnética de equipos determinessi determines determinestricos 2014/35/UE). Este producto está identificado con marcado CE y se suministra con una atitikties deklaracija para su comprobación por la autoridad de vigilancia del mercado.

## Turinys

1	Saugumas.....	6
1.1	Naudojimas pagal paskirtį .....	6
1.2	Saugumas tam tikroms žmonių grupėms .....	6
1.3	Netinkamas naudojimas.....	6
1.4	Likusios rizikos .....	7
2	Montavimas .....	7
2.1	Pirminis paleidimas .....	7
3	Valymas ir priežiūra .....	8 d
4	Ištaisyti klaidą .....	10
5	Senų prietaisų išmetimas .....	10

# 1 užstatas

## 1.1 Numatyta naudoti

Prietaisas tinka tik tešlai minkyti, skysčiams (pvz., vaisių sultims) maišyti ir grietinėlei plakti. Prietaisas skirtas tik asmeniniam naudojimui ir netinka komerciniam naudojimui.

- Nenaudokite prietaiso jokiais kitais tikslais, išskyrus tešlos minkymą, skysčių (pvz., vaisių sulčių) maišymą ir grietinės plakimą. Gamintojas neprisiima atsakomybės už jokią žalą.
- Saugumo sumetimais įrenginio modifikacijos ar pakeitimai neleidžiami.
- Bet koks naudojimas, nepatenkantis į šias taikymo sritis, nėra numatytas ir todėl laikomas netinkamu.
- Naudojimas keli kištukai arba Maitinimo juostos draudžiamos dėl su tuo susijusio gaisro pavojaus.

## 1.2 Saugumas tam tikroms žmonių grupėms

Prietaisą gali valdyti vaikai nuo 8 metų ir asmenys, kurių fiziniai, jutimo ar protiniai gebėjimai yra susilpnėję arba kuriems trūksta patirties ir/ar žinių. Tačiau jie turi būti prižiūrimi arba instrukuoti, kaip saugiai naudoti prietaisą, ir jie turi suprasti galimus pavojus.

## PAVOJUS

### UŽSPĖJIMAS PAKUOTĖS MEDŽIAGOS!

Prižiūrėkite vaikus, kad jie nežaistų su įrenginiu.

## PAVOJUS

### SMAGUMAS

### PER MAITINIMO LAIDĄ

Jaunesnius nei 8 metų vaikus laikykite toliau nuo prietaiso maitinimo laido.

#### 1.3 Netinkamas naudojimas

**Ši veikla laikoma netinkamu naudojimu, todėl yra draudžiama:**

- Prietaisas netinka komerciniam naudojimui.
- Nestatykite įrenginio lauke. Prietaisas nėra skirtas montuoti į sieną ar a

Suteikiama įmontuota spinta.

- Nestatykite prietaiso karštoje, šlapioje ar labai drėgnoje aplinkoje arba šalia degių medžiagų. Nejunkite įrenginio į elektros tinklą su keliais lizdais.

- Netieskite maitinimo laido įtempto.
  - Nelankstykite maitinimo laido.
  - Nustatykite įrenginį taip, kad būtų galima pasiekti maitinimo kištuką.
  - Netraukite maitinimo kištuko iš lizdo už maitinimo laido.
- Nestatykite prietaiso ant darbinio paviršiaus krašto ar krašto.

- Niekada nestatykite prietaiso ant karštų paviršių arba šalia jų (pvz., kaitlentės ir pan.).
- Nustokite naudoti prietaisą, jei plastikinės prietaiso dalys yra įtrūkusios, įtrūkusios arba deformuotos.

## 1.4 Likutinė rizika

### PAVOJUS

#### ELEKTROS ŠOKAS!

- Kai jungiate arba ištraukiate maitinimo laido kištuką, niekada nelieskite jo drėgnomis ar šlapiomis rankomis.
- Išskyrus tai, kas aprašyta šiame vadove

Valymo ir priežiūros darbų metu nesikiškite į prietaisą. Prieš kiekvieną

- valymą arba atliekant techninę priežiūrą, ištraukite maitinimo laidą iš elektros lizdo.
- Avariniu atveju nedelsdami ištraukite maitinimo kištuką iš lizdo.
- Prietaisą surinkite ir prijunkite tik pagal naudojimo instrukciją.
- Jei pažeistas maitinimo laidas arba maitinimo kištukas, nebenaudokite prietaiso.

## 2 Montavimas

### Išpakuokite įrenginį

Prieš atidarydami patikrinkite, ar pakuotė nepažeista. Pakuotė turi būti nepažeista.

Patikrinkite, ar įrenginys nepažeistas transportuojant. Niekada nenaudokite pažeisto įrenginio. Gedimo atveju kreipkitės į tiekėją/pardavėją.

- Išimkite įrenginį iš pakuotės.
- Patikrinkite pristatymo išsamumą.
- Neužbaigto ar sugadinto pristatymo atveju Klientų aptarnavimas žr. Kontaktinio aptarnavimo adresus.

### PAVOJUS

#### ŽALA!

- Nepjaukite įpakavimo medžiagos aštriu daiktu, pvz., kiliminiu peiliu. Nuimkite transportavimo apsaugą.
- Prietaisas ir mazgas arba priedai yra apsaugoti transportavimui. Nuimkite nuo prietaiso visas lipnias juostas ir pakuotės dalis.
- Ant įrenginio gali būti užklijuoti įspėjamieji lipdukai. Būtina jų laikytis ir neišimti iš prietaiso.

## 2.1 Pirminis paleidimas

### prietaisui valyti

1. Nuimkite pakavimo medžiagą ir visas apsaugines plėveles.
2. Prieš naudodami įrenginį pirmą kartą, išvalykite visas prietaiso dalis, kaip aprašyta skyriuje „Valymas“.

### nustatyti įrenginį

Sumontuokite įrenginį pagal paveikslėlį „Susipažinimas su įrenginiu“.

- Įrenginį pastatykite stalo centre vaikams nepasiekiamoje vietoje.
- Padėkite įrenginį ant tvirto stalo, nenaudokite minkšto pagrindo.

### Elektrinis sujungimas

Kad prietaisas veiktų saugiai ir be klaidų, jungiant elektros sistemą reikia laikytis šios informacijos:

- Prieš prijungdami įrenginį, palyginkite duomenų lentelėje nurodytus prijungimo duomenis (įtampa ir dažnis) su savo elektros tinklo duomenimis palyginti. Šie duomenys turi sutapti, kad prietaisas nebūtų pažeistas. Jei abejojate, kreipkitės į elektriką.
- Lizdas turi būti apsaugotas 16A grandinės pertraukikliu.
- Naudojant ilginamąjį laidą, jo skerspjūvis turi būti 1,5 mm<sup>2</sup>.

## greičio lygiai

Žingsnis	apibūdinimas
0	Įrenginys išjungtas
1	Geras pradinis greitis maišant „minkštus“ ingredientus, tokius kaip miltai, sviestas ir kt.
2-3	Geriausias skystų ingredientų maišymo greitis Idealiai tinka pyrago ir duonos tešlai maišyti
4	Sviestui, cukrui plakti, desertams ir kt.
5	Kiaušinių baltymams plakti, tortų glajui, grietinėlės plakimui ir pan. Turbo: - Šis mygtukas leidžia akimirksniu naudotis bendrą jūsų našumą kad prietaisas būtų prieinamas.

### Patiekimas, minkymas ir plakimas

Niekada nenaudokite indų iš stiklo ar kitų lengvai dūžtančių medžiagų. Šie indai gali būti pažeisti ir susižaloti.

## 3 valymas ir priežiūra

Higienos sumetimais reguliariai valykite prietaiso išorę ir vidų, įskaitant priedus ir vidaus įrangą. Prieš atlikdami visus priežiūros ir priežiūros darbus, atjunkite prietaisą nuo maitinimo šaltinio.

## PAVOJUS

### ŽALA!

- Netinkamai elgiantis su prietaisu galite jį sugadinti.
- Prieš valydami prietaisą išjunkite ir ištraukite kištuką iš lizdo.
- Valymui naudokite minkštą šluostę n.
- Prietaisas nėra tinkamas plauti indaplovėje.
- Niekada nemerkite prietaiso į vandenį.
- Niekada nevalykite prietaiso garų valymo įrenginiais.

Nejunkite maišytuvo ilgiau nei 10 minučių vienu metu. Po 10 minučių padarykite pertrauką, kol prietaisas atvės.

1. Prieš naudodami pirmą kartą, nuvalykite priedus (6 ir 5).
2. Įstumkite plakiklius arba minkymo kabliukus į angas, kol jie patikimai ir girdimai užsifiksuos:
3. Įkiškite maitinimo laidą į elektros lizdą.
4. Norėdami valdyti maišytuvą, nustatykite greičio jungiklį į norimą greičio lygį. Galite pasirinkti iš 5 greičio lygių ir turbo mygtuką (žr

„Greičio lygiai“).

5. Paspauskite išstūmimo mygtuką, kad atlaisvintumėte plakiklius arba tešlos kabliukus.

Saugumo sumetimais plaktuvus arba minkymo kabliukus galima atleisti tik tada, kai greičio jungiklis yra „0“ padėtyje.

Drėgmės gali patekti į elektrinius komponentus.

- Nenaudokite abrazyvinių, agresyvių valymo priemonių. Nenaudokite abrazyvinių kempinių.
- Eteriniai aliejai ir organiniai tirpikliai, pvz., citrinų ar apelsinų žievelių sultys, sviesto rūgštis arba valymo priemonės, kurių sudėtyje yra acto rūgšties, gali pažeisti plastikines dalis. Tokios medžiagos ne su

liesti įrenginio dalis.

## PAVOJUS

### TRUMPAS SUJUNGIMAS!

Vanduo korpuse gali sukelti trumpąjį jungimą.

Niekada nemerkite prietaiso į vandenį ir įsitikinkite, kad vandens nepatektų į variklio pagrindą.



## **prietaisui valyti**

### **blenderis:**

1. Ištraukite maitinimo kištuką
2. Išardykite įrenginį, žr. „Susipažinimas su įrenginiu“
3. Visas laisvas dalis, išskyrus korpusą, nuvalykite po šiltu, tekančiu vandeniu, tada gerai nusausinkite minkšta šluoste.
4. Išvalykite maišytuvo ąsotį tarp maišymo procesų.
5. Prietaisas maišymui prieš naudojant vėl  
Valydami įvairius maisto produktus, atlikite šiuos veiksmus:

### **Parduotuvė**

Jei reikia, dar kartą išvalykite įrenginį. Prietaisą ir visus priedus laikykite sausoje vietoje, apsaugotoje nuo tiesioginių saulės spindulių ir vaikų bei gyvūnų.

## 4 ištaisykite klaidas

problema	Sukelia	Sprendimas
Prietaisas neveikia.	prietaisas neturi maitinimo šaltinis.	lizdas su vienu patikrinkite kitą įrenginį. maitinimo kištukas teisingas Įdėti.
	Įrenginys sugedęs.	namų apsauga patikrinti. Kreipkitės į mūsų servisą arba specialistą.
Įrenginys sugedęs.		Kreipkitės į mūsų servisą arba specialistą.

## 5 Senų prietaisų išmetimas



Šis gaminys paženklintas pagal Europos atliekų pagrindų direktyvą 2012/19/ES. Direktyva reglamentuoja tinkamą gaminio išmetimą. Aplinkai nekenksmingas utilizavimas padės išvengti galimų neigiamų pasekmių sveikatai dėl netinkamo utilizavimo. Simbolis ant gaminio ar pakuotės tai rodo

Šio gaminio negalima išmesti kartu su įprastomis buitinėmis atliekomis. Naudotojas privalo grąžinti gaminį į surinkimo punktą, skirtą elektros ir elektroninės įrangos perdirbimui.

Išmetimas turi atitikti galiojančias vietines taisykles. Daugiau informacijos susisiekite.